

Wywrotnica samochodowa uchylna

„Profesjonalne systemy technologiczne dla przemysłu spożywczego i chemicznego”

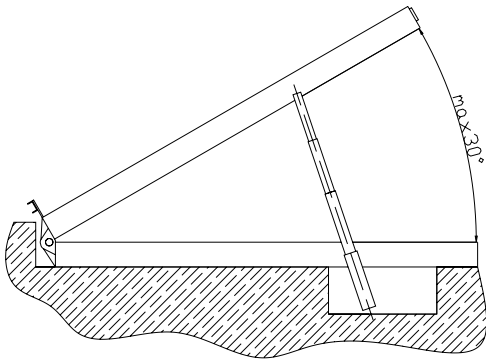

Zastosowanie:

Wywrotnica samochodowa uchylna przeznaczona jest do unoszenia pojazdów (samochód z przyczepą, ciągnik z przyczepą) umożliwiając boczny rozładunek materiałów sypkich, drobno i gruboziarnistych w przemyśle spożywczym, rolniczym, budowlanym

Zalety

Prosta konstrukcja, sterowanie automatyczne, wykonanie kwasoodporne. Waga zapewnia dozowanie zgrubne i dozowanie dokładne. Odpowiednie sygnały przekazywane są z układu wagowego na element roboczy układu dozującego.

Opis maszyny:

Podstawowym elementem wywrotnicy są rama górna i dolna i wsporniki stanowiące konstrukcję stalową spawana z kształtowników hutniczych. Rama górna i dolna są połączone ze sobą za pomocą zawiasów umożliwiając odchylenie platformy w trakcie wyładunku. Z boku górnej platformy znajduje się odbojnica zabezpieczająca pojazd przed zsunięciem. Podnoszenie zapewnia zespół ośmiu cylindrów hydraulicznych i układ hydrauliki siłowej. Wywrotnica jest wbudowana w stanowisko przyjęciowe, swobodny wjazd umożliwiając betonowe podjazdy. Na ramie górnej spoczywa cały pojazd wraz z przyczepą. Podnoszenie do góry ramy górnej powoduje przechył pojazdu i wysyp produktu. Wywrotnica wyposażona w wyłączniki krańcowe umożliwiając wyłączenie pompy hydraulicznej w skrajnym górnym położeniu.

Dane techniczne:

- | | |
|---------------------------------|-------------------------|
| 1. Dopuszczalny ciężar pojazdów | – 50 – 60 ton, |
| 2. Długość pojazdu | – 14 – 18 metrów, |
| 3. Obciążenie fundamentów | – 180 kN/m ² |
| 4. Ciśnienie hydrauliczne | – 16 MPa |
| 5. Maksymalny kąt przechyłu | – ≤300 |

Możliwość dopasowania długości wywrotnicy i dopuszczalnego obciążenia pod indywidualne zamówienie klienta.

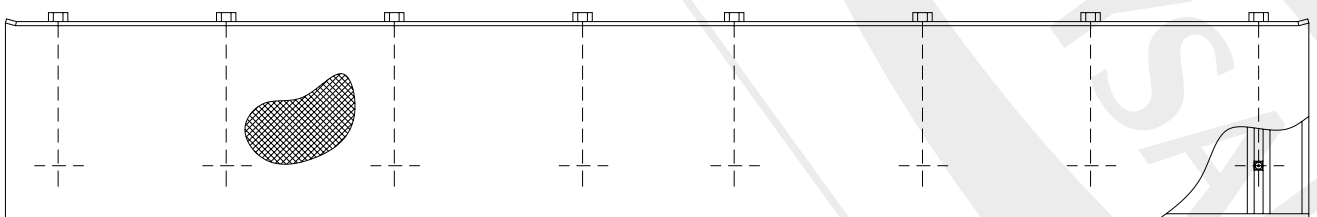

Oferowane urządzenia mogą różnić się względem od przedstawionych na zdjęciach



www.mysak.pl

Kontakt:

tel. (+48 61) 81 01 627
fax (+48 61) 84 29 634

Adres:

Mysak Group Sp. z o.o. sp.k.
ul. Strzeszyńska 125
60-479 Poznań